

EASYmaxx

Duschkopf „Water-Control“ 09589

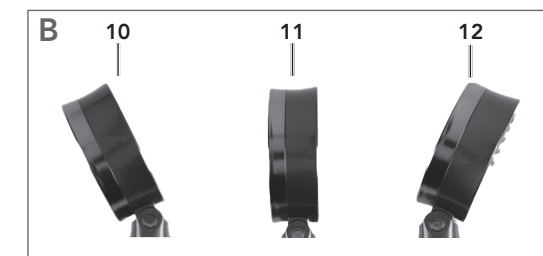

ÜBERSICHT | OVERVIEW

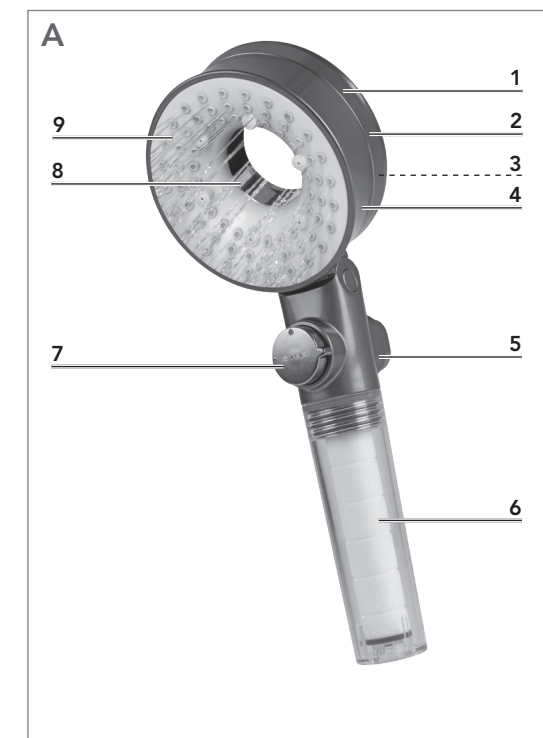

DE Gebrauchsanleitung

EN Operating Instructions

FR Mode d'emploi

NL Gebruiksaanwijzing

DE Gebrauchsanleitung

Liebe Kundin, lieber Kunde,
wir freuen uns, dass Sie sich für den EASYmaxx Duschkopf „Water-Control“ entschieden haben. Sollten Sie Fragen zum Produkt haben, kontaktieren Sie den Kundenservice über unsere Website: www.ds-group.de/kundenservice

BESTIMMUNGSGEMÄßER GEBRAUCH

- Dieses Produkt ist zur Verwendung als Duschkopf an Brauseschläuchen mit 1/2" IG Innengewinde bestimmt.
- Das Produkt ist für den privaten Gebrauch, nicht für eine gewerbliche Nutzung bestimmt.
- Das Produkt nur für den angegebenen Zweck und nur wie in der Gebrauchsanleitung beschrieben nutzen. Jede weitere Verwendung gilt als bestimmungswidrig.
- Von der Gewährleistung ausgeschlossen sind alle Mängel, die durch unsachgemäße Installation, Behandlung, Beschädigung, Verkalkung oder Reparaturversuche entstehen. Dies gilt auch für den normalen Verschleiß.

SICHERHEITSHINWEISE

- Verpackungsmaterial und Filter von Kindern und Tieren fernhalten. Es besteht Erstickenungsgefahr!
- Keine Veränderungen am Produkt vornehmen.
- Vor der Verwendung des Produktes sicherstellen, dass es korrekt angeschlossen wurde.
- Das Produkt ist kein Spielzeug! Kinder beaufsichtigen, um sicherzustellen, dass sie nicht mit dem Produkt spielen. Es besteht Verbrühungsgefahr!
- Das Produkt schützen vor Feuer und Stößen.

LIEFERUMFANG

1 x Duschkopf mit Baumwollfilter
1 x Werkzeug
1 x Gebrauchsanleitung
Den Lieferumfang auf Vollständigkeit und die Bestandteile auf Transportschäden überprüfen. Bei Schäden nicht verwenden, sondern den Kundenservice kontaktieren.
Eventuelle Folien, Aufkleber oder Transportschutz vom Produkt entfernen.

AUF EINEN BLICK

- (Bild A)
- 1 Stabilisierungsring, orange
 - 2 Seite A mit Düsen für Modus Spa und Regen
 - 3 Edelstahlplatte
 - 4 Duschkopf
 - 5 Wasser-Stop-Knopf
 - 6 Handgriff mit integriertem Filter
 - 7 Wasserdruckregler
 - 8 Befestigungsring
 - 9 Seite B mit Düsen für Modus Turbo

- (Bild B)
- 10 Wasserstrahl-Modus Turbo
 - 11 Wasserstrahl-Modus Spa
 - 12 Wasserstrahl-Modus Regen

INSTALLATION

Beachten!

- Bei der Installation und Reinigung sowie beim Ersetzen des Filters keine Gewalt anwenden! Der Duschkopf könnte beschädigt werden.
- Die Schraubverbindungen handfest anziehen.
- Falls Wasser austritt, prüfen ob an der Armatur eine Dichtung vorhanden ist. Gegebenenfalls eine passende Dichtung zwischen Duschkopf und Duschschlauch einbauen.

1. Das Gewinde des Duschkopfes (4) bis zum Anschlag in das Gewinde des Duschschlauches drehen (Bild C).
2. Den Duschschlauch an die Armatur anschließen.

FILTER ERSETZEN

1. Den Handgriff (6) im Uhrzeigersinn abdrehen.
2. Den Filter entnehmen und einen neuen Filter einsetzen.
Die große Öffnung des Filters muss nach oben zeigen.
3. Den Handgriff gegen den Uhrzeigersinn auf den Brausekopf drehen.

WASSERSTRAHL-MODUS EINSTELLEN

Der Duschkopf verfügt über drei Wasserstrahl-Modi (Bild B). Um den Wasserstrahl-Modus zu ändern folgende Einstellungen vornehmen:

- | | |
|--------------------------------|--|
| Wasserstrahl-Modus Turbo (10): | Den Duschkopf in Richtung des orange-metallischen Ringes (Seite B (9)) kippen. |
| Wasserstrahl-Modus Spa (11): | Den Duschkopf aufrecht ausrichten. |
| Wasserstrahl-Modus Regen (12): | Den Duschkopf in Richtung von Seite A (2) kippen. |

BENUTZUNG

Den Wasserdruckregler (7) drehen, um den Wasserdruck zu regulieren.
Den Wasser-Stop-Knopf (5) drücken, um den Wasserstrahl zu stoppen.
Um den Wasserfluss wieder zu starten, den Wasserdruckregler drücken.

DUSCHKOPF REINIGEN

Beachten!

- Zum Reinigen keine ätzenden oder scheuernden Reinigungsmittel oder Reinigungspads verwenden! Diese können die Oberflächen beschädigen.

Spätestens alle 3 Wochen bzw. wenn die Düsen verstopft sind den Duschkopf reinigen und die Düsen entkalken.

Den Duschkopf mit handelsüblichem Reinigungsmittel und einem feuchten Tuch oder Schwamm reinigen.

1. Zum Entkalken der Düsen kann die Edelstahlplatte (3) mit Befestigungsring (8) entnommen werden. Dafür das Werkzeug auf die entsprechenden Rastnasen auf den Befestigungsring setzen und gegen den Uhrzeigersinn drehen.
2. Den Stabilisierungsring (1) gegen den Uhrzeigersinn abdrehen, um die Edelstahlplatte entnehmen zu können.

Hinweis: Auf den richtigen Sitz der innenliegende Dichtungsringe achten.

3. Beim Zusammenbau darauf achten, dass der Dichtungsring auf der Edelstahlplatte liegt, wenn diese in den Stabilisierungsring eingelegt ist.
4. Den Stabilisierungsring mit Edelstahlplatte und Dichtungsring auf den Duschkopf drehen.
Den Befestigungsring einsetzen und mit dem Werkzeug im Uhrzeigersinn fest drehen.

PRODUKTDATEN

Artikelnummer: 09589
Modellnummer: BG-F-02151
Anschluss: 1/2"
Fließdruck: 2–4 Bar
Materialien: ABS, Edelstahl (Duschkopf), Kalziumsulfid (weiße Perlen), PP-Baumwolle (Filter)

ID Gebrauchsanleitung: Z 09589 M DS V1.1 0822 mh

ENTSORGUNG

Das Verpackungsmaterial umweltgerecht entsorgen und der Wertstoffsammlung zuführen. Auch das Produkt umweltgerecht entsorgen.

Alle Rechte vorbehalten.

EN Operating Instructions

Dear Customer,

We are delighted that you have chosen the EASYmaxx "Water-Control" shower head. If you have any questions about the product, contact the customer service department via our website: www.ds-group.de/kundenservice

INTENDED USE

- This product is intended to be used as a shower head on shower hoses with a 1/2" internal thread.
- The product is designed for personal use only and is not intended for commercial applications.
- Use the product only for the intended purpose and as described in the operating

instructions. Any other use is deemed to be improper.

- The warranty does not cover faults caused by incorrect installation, handling, damage, calcification or attempted repairs. The same applies to normal wear and tear.

SAFETY NOTICES

- Keep the packaging material and filter away from children and animals. There is a danger of suffocation!
- Do not make any modifications to the product.
- Before you use the product, make sure that it has been connected correctly.
- The product is **not** a toy! Supervise children to ensure that they do not play with the product. There is a danger of scalding!
- Protect the product from fire and impacts.

ITEMS SUPPLIED

1 x shower head with cotton filter
1 x tool
1 x operating instructions

Check the items supplied for completeness and the components for transport damage. If you find any damage, do not use the product but contact our customer service department. Remove any possible films, stickers or transport protection from the product.

AT A GLANCE

- (Picture A)
- 1 Stabilising ring, orange
 - 2 Side A with nozzles for Spa and Rain mode
 - 3 Stainless steel plate
 - 4 Shower head
 - 5 Water stop button
 - 6 Handle with integrated filter
 - 7 Water pressure control
 - 8 Fastening ring
 - 9 Side B with nozzles for Turbo mode

- (Picture B)
- 10 Water jet mode Turbo
 - 11 Water jet mode Spa
 - 12 Water jet mode Rain

INSTALLATION

Please Note!

- Do not apply any force during installation and cleaning or when replacing the filter! The shower head could be damaged.
- Tighten the screw connections hand-tight.
- If water leaks out, check whether there is a seal from the fitting. If necessary, fit a suitable seal between the shower head and shower hose.

1. Screw the thread of the shower head (4) as far as it will go into the thread of the shower hose (Picture C).
2. Connect the shower hose to the fitting.

REPLACING THE FILTER

1. Unscrew the handle (6) clockwise.
2. Remove the filter and insert a new filter. The large opening of the filter must be facing upwards.
3. Twist the handle anticlockwise onto the shower head.

SETTING WATER JET MODE

The shower head has three water jet modes (Picture B). To change the water jet mode, make the following settings:

- | | |
|----------------------------|---|
| Water jet mode Turbo (10): | Tilt the shower head towards the orange metallic ring (side B (9)). |
| Water jet mode Spa (11): | Orient the shower head straight. |
| Water jet mode Rain (12): | Tilt the shower head towards side A (2). |

USE

Turn the water pressure control (7) to regulate the water pressure.
Press the water stop button (5) to stop the jet of water.
To restart the flow of water, press the water pressure control.

CLEANING THE SHOWER HEAD

Please Note!

- Do not use any caustic or abrasive cleaning agents or cleaning pads to clean the product! These may damage the surfaces.

Clean the shower head and descale the nozzles at least every three weeks or when the nozzles are clogged.

Clean the shower head with standard cleaning agent and a damp cloth or sponge.

1. To descale the nozzles, the stainless steel plate (3) with the fastening ring (8) can be removed. To do this, place the tool on the appropriate locking lugs on the fastening ring and turn anticlockwise.
2. Unscrew the stabilising ring (1) anticlockwise to allow the stainless steel plate to be removed.
Notice: Make sure that the internal sealing rings are fitted correctly.
3. During assembly, make sure that the sealing ring is on the stainless steel plate when it is inserted in the stabilising ring.
4. Twist the stabilising ring with the stainless steel plate and sealing ring on the shower head. Insert the fastening ring and use the tool to secure it clockwise.

PRODUCT DATA

Article number: 09589
Model number: BG-F-02151
Connection: 1/2"
Flow pressure: 2 – 4 bar
Materials: ABS, stainless steel (shower head), Calcium sulphite (white beads), PP cotton (filter)

ID of operating instructions: Z 09589 M DS V1.1 0822 mh

DISPOSAL

Dispose of the packaging material in an environmentally friendly manner so that it can be recycled. Dispose of the product in an environmentally friendly manner as well.

All rights reserved.

EASYmaxx

DE KUNDENSERVICE IMPORTEUR

DS Produkte GmbH · Am Heisterbusch 1
19258 Gallin · Deutschland ☎ +49 38851 314650*
* Anruf in das deutsche Festnetz zum Tarif deines Anbieters.

EN CUSTOMER SERVICE IMPORTER

DS Produkte GmbH · Am Heisterbusch 1
19258 Gallin · Germany ☎ +49 38851 314650*
* Calls to German landlines are subject to your provider's charges.

FR SERVICE APRÈS-VENTE IMPORTATEUR

DS Produkte GmbH · Am Heisterbusch 1
19258 Gallin · Allemagne ☎ +49 38851 314650*
* Prix d'un appel vers le réseau fixe allemand au tarif de votre fournisseur.

NL KLANTENSERVICE IMPORTEUR

DS Produkte GmbH · Am Heisterbusch 1
19258 Gallin · Duitsland ☎ +49 38851 314650*
* Bellen naar het Duitse vaste netwerk tegen het tarief van jouw provider.

