

Sehr geehrte Kundin, sehr geehrter Kunde,
wir freuen uns, dass Sie sich für unseren **Spraymopp** entschieden haben. Bitte lesen Sie vor dem ersten Gebrauch des Artikels die Anleitung sorgfältig durch und bewahren Sie sie gut auf.

Bitte beachten Sie, dass die Abbildungen in dieser Anleitung leicht vom tatsächlichen Artikel abweichen können.

Sollten Sie Fragen haben, kontaktieren Sie den Kundenservice über unsere Webseite: **www.service-shopping.de**

Symbolerklärung



Sicherheitshinweise: Lesen Sie diese aufmerksam durch und halten Sie sich an sie, um Personen- und Sachschäden zu vermeiden.



Ergänzende Informationen



40 °C Feinwäsche



Nicht mit Lösemitteln behandeln



Nicht bleichen



Nicht im Trommelrockner trocknen



Nicht bügeln



WICHTIGE HINWEISE

- Dieser Artikel ist zum feuchten Reinigen von Oberflächen aller Art (Fußböden, Treppen etc.) geeignet.
- Der Artikel ist für den Privatgebrauch, nicht für eine gewerbliche Nutzung konzipiert. Nutzen Sie ihn nur wie in der Anleitung beschrieben. Jede weitere Verwendung gilt als bestimmungswidrig.
- **Erstickungsgefahr!** Kinder und Tiere vom Verpackungsmaterial fernhalten.
- Nur Zubehörteile vom Hersteller verwenden.
- Das Gerät vor Wärmequellen, offenem Feuer, Minustemperaturen, direkter Sonneneinstrahlung und Stößen schützen.

Lieferumfang und Artikelübersicht

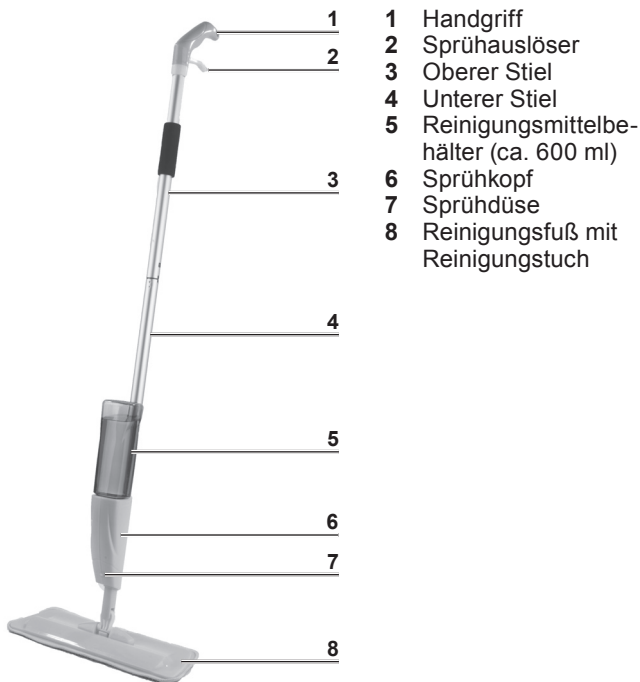

Varianten

Artikelnummer: 08004 (Limegreen)

Artikelnummer: 08181 (Türkis)

Vor dem ersten Gebrauch



Wasserrückstände im Reinigungsmittelbehälter sind darauf zurückzuführen, dass dieser Artikel geprüft worden ist und stellen keinen Mangel dar.

- Packen Sie alle Teile aus und entfernen Sie alle eventuellen Schutzfolien bzw. Aufkleber. Prüfen Sie den Lieferumfang auf mögliche Transportschäden. Sollten Sie einen Transportschaden feststellen, verwenden Sie den Artikel nicht(!), sondern wenden Sie sich umgehend an den Kundenservice.
- Bauen Sie den Mopp zusammen, indem Sie zuerst den oberen Stiel (3) in den unteren Stiel (4) stecken, bis er hörbar einrastet, und Sie dann den unteren Stiel (4) in die Stielaufnahme am Reinigungsfuß (8) stecken, bis er hörbar einrastet. Jetzt ist Ihr Mopp einsatzbereit!
- Reinigen Sie den Mopp bei Bedarf mit einem feuchten Tuch und mildem Reinigungsmittel.

Benutzung



ACHTUNG!

- Achten Sie bei der Reinigung von Laminatböden darauf, dass Sie nicht zuviel Reinigungsflüssigkeit auf den Boden aufsprühen, da ansonsten das Laminat aufquellen könnte!
1. Öffnen Sie den Reinigungsmittelbehälter (5), indem Sie den Deckel für den Reinigungsmittelbehälter (5) abschrauben.
 2. Füllen Sie Wasser oder ein Reinigungsmittel Ihrer Wahl in den Reinigungsmittelbehälter (5).
 3. Schrauben Sie den Deckel wieder auf den Reinigungsmittelbehälter (5).
 4. Stecken Sie den Reinigungsmittelbehälter (5) in die Aufnahme am Sprühkopf (6).
 5. Legen Sie das Reinigungstuch mit Hilfe des Klettverschlusses am Reinigungsfuß (8) an.
 6. Wischen Sie nun wie gewohnt Ihre Böden, indem Sie mit dem Reinigungsfuß (8) über die zu reinigende Fläche fahren und je nach Bedarf den Sprühauslöser (2) betätigen, um den Boden mit Hilfe der Sprühdüse (7) anzufeuchten.
 7. Füllen Sie den Reinigungsmittelbehälter (5) auf, wenn er leer ist und waschen Sie ggf. zwischendurch das Reinigungstuch mit warmem Wasser aus.

Reinigung und Aufbewahrung



ACHTUNG!

- Zum Reinigen keine ätzenden oder scheuernden Reinigungsmittel oder Reinigungspads verwenden.
 - Das Reinigungstuch ausschließlich an der Luft trocknen, keinesfalls in einem Wäschetrockner oder mit einem Haartrockner!
- Das Reinigungstuch kann in der Waschmaschine gewaschen werden. **Keinen Weichspüler verwenden, da dies die Saugkraft des Reinigungstuches reduzieren kann! Die Hinweise auf dem Waschetikett beachten.** Das Reinigungstuch anschließend an der Luft trocknen lassen.

Entsorgung



Die Verpackung umweltgerecht entsorgen und der Wertstoffsammlung zuführen. Den Artikel ebenfalls umweltgerecht entsorgen. Nähere Informationen bei der örtlichen Gemeindeverwaltung verfügbar.

Kundenservice/Importeur:

DS Produkte GmbH

Am Heisterbusch 1, 19258 Gallin, Deutschland

☎ +49 38851 314650 *)

*) 0 – 30 Ct./Min. in das dt. Festnetz. Kosten variieren je nach Anbieter.

Alle Rechte vorbehalten.

Z SM600 M DS V2 1117

Dear customer,

We are delighted that you have decided to purchase our **spray mop**. Prior to using the product for the first time, please carefully read through the operating instructions and store them in a safe place.

Please note that the illustrations in these instructions may differ slightly from the actual product.

If you have any questions, please contact customer service via our website: **www.service-shopping.de**

Explanation of Symbols



Safety instructions: Please read these carefully and comply with them in order to prevent personal injury and damage to property.



Supplementary information



40 °C Delicate wash



Do not treat with solvents



Do not bleach



Do not dry in a tumble dryer



Do not iron



Important notes

- This product is designed for wet mopping all kinds of surfaces (floors, stairs etc.).
- The product is designed for private use and is not intended for commercial use. Only use it as described in the instructions. Any other use is deemed improper.
- **Danger of suffocation!** Keep children and animals away from the packaging material.
- Only use accessories from the manufacturer.
- Protect the device from heat sources, naked flames, sub-zero temperatures, direct sunlight and impacts.

Product contents and product overview

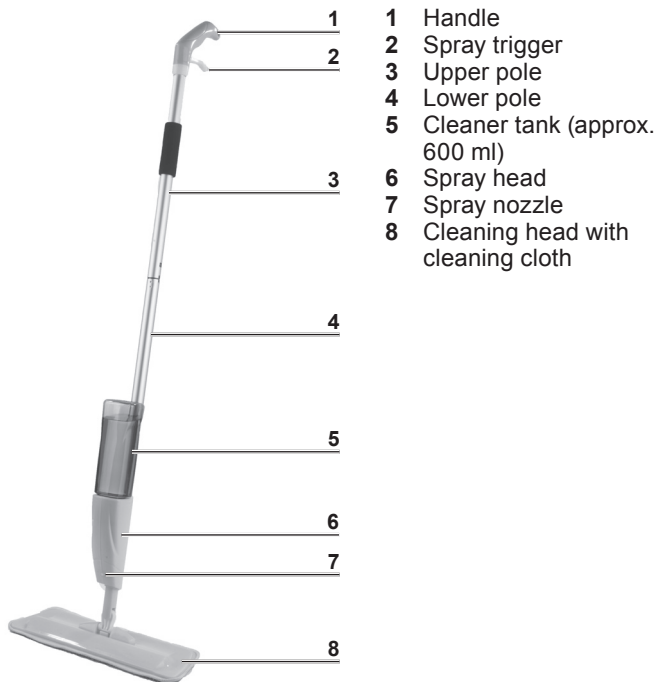

Variants

Article number: 08004 (limegreen)

Article number: 08181 (turquoise)

Before first use



Any water residue in the cleaner tank is due to the fact that the product was tested after assembly and is not a defect.

- Unpack all parts and remove all protective foils and stickers. Check the product contents for any damages from transport. Should you identify any transport damages, do not use the product (!), instead please promptly consult the customer service.
- Assemble the mop by first inserting the upper pole (3) into the bottom pole (4) until it audibly locks into place and then insert the upper pole (3) into the pole receptacle on the cleaning head (8) until it audibly locks into place. Your mop is now ready for use!

Use



ATTENTION!

- When cleaning laminate floors, make sure that you do not spray too much liquid cleaner on the floor. Otherwise it could cause it to swell up!

1. Open the cleaner tank (5) by screwing its lid off.
2. Fill the cleaner tank (5) with water or a cleaner of your choice.
3. Screw the lid back onto the cleaner tank (5).
4. Insert the cleaner tank (5) into the receptacle on the spray head (6).
5. Affix the cleaning cloth to the cleaning head (8) with the hook-and-loop fastener.
6. Now mop your floors as usual by moving the cleaning head (8) across the area you wish to clean and pressing the spray trigger (2) as needed to dampen the floor using the spray nozzle (7).
7. Fill the cleaner tank (5) if it is empty and, if necessary, wash the cleaning cloth out with hot water in between.

Cleaning and storage



ATTENTION!

- Do not use any scouring or abrasive cleaners or cleaning pads for cleaning.
- Only air dry the cleaning cloth; do not in any case machine dry it or dry it with a hair dryer!

- Clean the mop with a damp cloth and mild cleaner as needed.
- You can wash the cleaning cloth in the washing machine. **Do not use any softener as it may reduce the suction power of the cleaning cloth! Make sure you follow the instructions on the cleaning cloth's washing label.** Then let the cleaning cloth air dry.

Disposal



Dispose of the packaging material in an environmentally friendly manner and take it to a recycling centre. Dispose of the product in an environmentally-friendly manner, too. For more information, contact the administrative body in your community.

Customer Service / Importer:
DS Produkte GmbH, Am Heisterbusch 1, 19258 Gallin, Germany •

☎ +49 38851 314650 *)

*) Calls to German landlines are subject to charges. The cost varies depending on the service provider.

All rights reserved.

Z SM600 M DS V2 1117

Chère cliente, cher client,

nous nous réjouissons que vous ayez décidé d'acheter notre **balai à pulvérisateur**. Avant d'utiliser pour la première fois cet article, veuillez lire attentivement ce mode d'emploi et le conserver précieusement.

Veuillez noter que les illustrations du présent mode d'emploi peuvent légèrement diverger de l'article tel qu'il est réellement.

Si vous avez des questions, veuillez vous adresser au service après-vente sur notre site Internet : www.service-shopping.de

Explication des symboles utilisés



Consignes de sécurité : lisez attentivement ces consignes de sécurité et observez-les minutieusement afin d'éviter tout risque de blessure ou de dégâts matériels.



Informations complémentaires



Lavage à 40 °C linge délicat



Ne pas nettoyer à sec



Ne pas blanchir



Ne convient pas au séchage en machine



Ne pas repasser



Remarques importantes

- Cet article est destiné au nettoyage humide de surfaces de tout type (sols, escaliers etc.).
- L'article est conçu pour l'usage privé, pas pour un usage commercial. Veuillez l'utiliser uniquement comme décrit dans le mode d'emploi. Toute autre utilisation est considérée comme contraire aux dispositions.
- **Risque d'asphyxie !** Ne laissez pas les emballages à la portée des enfants ou des animaux.
- N'utilisez que des accessoires d'origine du fabricant.
- Veillez à ce que l'appareil ne soit pas soumis à des chocs ; maintenez-le éloigné de toute source de chaleur ou flamme ; ne l'exposez pas à des températures négatives et ne soumettez pas l'article aux rayons directs du soleil.

Étendue de la livraison et vue générale de l'article



Variantes

Référence d'article: 08004 (vert citron)

Référence d'article: 08181 (turquoise)

Avant la première utilisation



Des restes d'eau dans le réservoir sont dus au fait que cet article a été contrôlé. Ils ne sont pas un défaut.

- Déballez toutes les pièces et enlevez les éventuels films de protection respectivement les autocollants. Vérifiez l'étendue de la livraison pour voir s'il y a des dommages de transport. Si vous deviez constater des dommages de transport, n'utilisez pas l'article (!), mais adressez-vous immédiatement au service après-vente.
- Assemblez le balai en introduisant tout d'abord le manche supérieur (3) dans le manche inférieur (4) jusqu'à ce qu'on entende un clic et introduisez ensuite le manche inférieur (4) dans la fixation sur le pied de nettoyage (8), jusqu'à ce qu'on entende un clic. Maintenant, votre balai est prêt à l'usage !

Utilisation



ATTENTION !

- Lors du nettoyage de sol en stratifié, veuillez à ne pas pulvériser trop de liquide de nettoyage sur le sol sinon le stratifié pourrait gonfler !

1. Ouvrez le réservoir à produit d'entretien (5) en dévissant le couvercle de ce réservoir.
2. Versez de l'eau ou le produit d'entretien (5) de votre choix dans le réservoir à produit d'entretien (5).
3. Revissez le couvercle sur le réservoir à produit d'entretien (5).
4. Placez le réservoir à produit d'entretien (5) dans le support sur la tête du pulvérisateur (6).
5. À l'aide de la bande autoagrippante, placez la serpillière sur le pied de nettoyage (8).
6. Essayez maintenant vos sols comme d'habitude en passant le pied de nettoyage (8) sur la surface à nettoyer et, si nécessaire, en actionnant le bouton de pulvérisation (2) pour humecter le sol à l'aide avec la buse de pulvérisation (7).
7. Remplissez le réservoir à produit d'entretien (5) lorsqu'il est vide et, si nécessaire, lavez de temps en temps la serpillière avec de l'eau chaude.

Nettoyage et rangement



ATTENTION !

- Pour nettoyer, n'utilisez aucun détergent ni serviette de nettoyage agressive ou abrasif.
- Séchez la serpillière exclusivement à l'air libre, en aucun cas dans un sèche-linge ou avec un sèche-cheveux !

- Si nécessaire, nettoyez le balai avec un chiffon humide et un détergent doux.
- La serpillière peut être lavée en lave-linge. **N'utilisez aucun produit assouplissant car ceci peut réduire la capacité d'absorption de la serpillière ! Veuillez respecter les remarques sur l'étiquette de lavage de la serpillière.** Ensuite, laissez sécher la serpillière à l'air.

Élimination



Débarrassez-vous des matériaux d'emballage dans le respect de l'environnement en les déposant à un point de collecte prévu à cet effet. Éliminez également l'article en respectant l'environnement. De plus amples informations sont à disposition auprès de votre municipalité.

Service après-vente/importateur :

DS Produkte GmbH, Am Heisterbusch 1, 19258 Gallin, Allemagne

• ☎ +49 38851 314650 *)

*) Prix d'un appel vers le réseau fixe allemand. Coût variable selon le prestataire.

Tous droits réservés.

Z SM600 M DS V2 1117

Geachte klant,

We zijn blij dat u hebt gekozen voor onze **spraymop**. Voordat u het artikel voor het eerst in gebruik neemt, dient u de handleiding zorgvuldig te lezen en goed te bewaren.

Houd er rekening mee dat de afbeeldingen in deze handleiding licht kunnen afwijken van het daadwerkelijke artikel.

Hebt u vragen, contacteer dan de klantenservice via onze website: **www.service-shopping.de**

Uitleg van de symbolen



Veiligheidsaanwijzingen: lees deze aandachtig door en houdt u zich hieraan om lichamelijk letsel en materiële schade te voorkomen.



Aanvullende informatie



40 °C Fijne was



Niet behandelen met oplosmiddelen



Niet bleken



Niet drogen in de wasdroger



Niet strijken



Belangrijke instructies

- Dit artikel is geschikt voor de vochtige reiniging van allerhande oppervlakken (vloeren, trappen etc.).
- Het artikel werd ontworpen voor privégebruik, niet voor commerciële doeleinden. Gebruik het alleen zoals in de handleiding beschreven. Elk ander gebruik geldt als onreglementair.
- **Verstikkingsgevaar!** Houd kinderen en dieren uit de buurt van het verpakkingsmateriaal.
- Gebruik alleen de onderdelen van de producent.
- Bescherm het artikel tegen warmtebronnen, open vuur, temperaturen onder nul, direct zonlicht en schokken.

Leveringspakket en overzicht van het apparaat

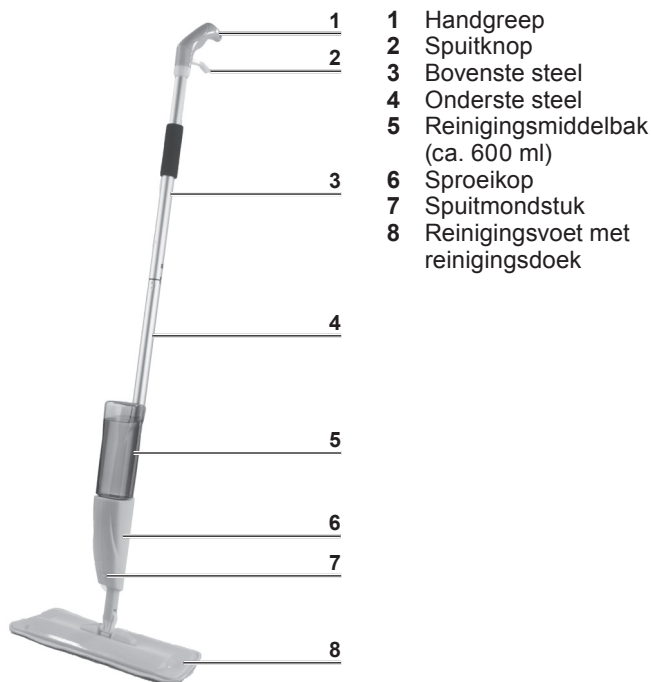

Varianten

Artikelnummer: 08004 (limegroen)

Artikelnummer: 08181 (turkoois)

Voor het eerste gebruik



Waterresten in de reinigingsmiddelbak geven aan dat dit artikel is gecontroleerd. Zij zijn geen defect.

- Pak alle onderdelen uit en verwijder eventueel aanwezige beschermfolies of etiketten. Kijk de levering na op mogelijke transportschade. Stelt u transportschade vast, gebruik het artikel dan niet (!), maar richt u direct tot de klantenservice.
- Monteer de mop met de bovenste steel (3) die u eerst in de onderste steel (4) steekt tot hij hoorbaar vastklikt en dan de onderste steel (4) die u in de steelhouder aan de reinigingsvoet (8) steekt tot deze hoorbaar vastklikt. Nu is uw mop gebruiksklaar!

Gebruik



OPGELET!

- Let er bij de reiniging van laminaatvloeren op dat u niet teveel reinigingsvloeistof op de vloer spuit omdat daardoor het laminaat kan opzwellen!
1. Open de reinigingsmiddelbak (5) met het deksel voor de reinigingsmiddelbak (5) dat u eraf draait.
 2. Giet water of een reinigingsmiddel (5) naar uw keuze in de reinigingsmiddelbak (5).
 3. Schroef het deksel opnieuw op de reinigingsmiddelbak (5).
 4. Steek de reinigingsmiddelbak (5) in de houder aan de sproeikop (6).
 5. Leg de reinigingsdoek met behulp van de klittenbandsluiting over de reinigingsvoet (8).
 6. Dweil nu zoals gewoonlijk de vloeren en beweeg de reinigingsvoet (8) daartoe over het te reinigen oppervlak en indien nodig gebruikt u de spuitknop (2) om de vloer met het spuitmondstuk (7) te bevochtigen.
 7. Vul de reinigingsmiddelbak (5) bij als hij leeg is en was eventueel tussendoor de reinigingsdoek uit met warm water.

Reiniging en bewaring



OPGELET!

- Gebruik voor de reiniging geen bijtende of schurende reinigingsmiddelen of reinigingspads.
 - Laat de reinigingsdoek uitsluitend in open lucht drogen, zeker niet in een droogtrommel of met een haardroger!
- Reinig de mop indien nodig met een vochtige doek en een mild reinigingsmiddel.
 - De reinigingsdoek kan worden gewassen in de wasmachine. **Gebruik geen wasverzachter omdat het zuigvermogen van de reinigingsdoek hierdoor kan afnemen! Neem de instructies op het reinigingsetiket van de reinigingsdoek in acht.** Laat de reinigingsdoek vervolgens aan de open lucht drogen.

Verwijdering



Verwijder het verpakkingsmateriaal op milieuvriendelijke wijze en breng dit naar een recyclepunt. Verwijder het artikel eveneens op een milieuvriendelijke manier. Meer informatie krijgt u bij uw plaatselijk gemeentebestuur.

Klantenservice/importeur:

DS Produkte GmbH, Am Heisterbusch 1, 19258 Gallin, Duitsland
• ☎ +49 38851 314650 *)

*) Niet gratis voor Duitse vaste lijnen. Kosten variëren per aanbieder.

Alle rechten voorbehouden.

Z SM600 M DS V2 1117