

Artikelnummer 06871

Sehr geehrte Kundin, sehr geehrter Kunde,
wir freuen uns, dass Sie sich für die **RUWI Multiharke** entschieden haben.

Lesen Sie vor der ersten Benutzung des Gerätes die nachfolgenden Sicherheitshinweise sorgfältig durch und befolgen Sie diese.

Sollten Sie Fragen haben, kontaktieren Sie den Kundenservice über unsere Website: **www.ruwi-multiharke.de**

Erklärung der Symbole und Signalwörter



Gefahrenzeichen: Dieses Symbol zeigt Verletzungsgefahren an. Die dazugehörigen Sicherheitshinweise aufmerksam durchlesen und befolgen.

VORSICHT warnt vor leichten bis mittelschweren Verletzungen

HINWEIS warnt vor Sachschäden

Bestimmungsgemäßer Gebrauch

- Dieses Gerät ist für verschiedene Gartenarbeiten bestimmt. Mit dem Gerät kann man u. A. Gestrüpp roden, Unkraut jäten, Boden lockern, Pflanzlöcher graben, Erde andrücken, Saat- und Pflanzmulden ziehen, Beet einebnen Fugen und Kanten säubern.
- Das Gerät nur wie in der Anleitung beschrieben benutzen. Jede weitere Verwendung gilt als bestimmungswidrig.
- Das Gerät ist für den privaten Hausgebrauch, nicht für eine gewerbliche Nutzung bestimmt.
- Von der Gewährleistung ausgeschlossen sind alle Mängel, die durch unsachgemäße Behandlung, Beschädigung oder Reparaturversuche entstehen. Dies gilt auch für den normalen Verschleiß.

Sicherheitshinweise



VORSICHT – Verletzungsgefahr!

- Dieses Gerät ist nicht dafür bestimmt, durch Personen (einschließlich Kinder) mit eingeschränkten sensorischen oder geistigen Fähigkeiten oder mangels Erfahrung und/oder mangels Wissen benutzt zu werden. Kinder müssen beaufsichtigt werden, um sicherzustellen, dass sie nicht mit dem Gerät spielen.
- Das Gerät für Kinder und Tiere unzugänglich aufbewahren.
- Die Kanten des Gerätes sind extrem scharf. Während der Benutzung des Gerätes festes Schuhwerk tragen, um Unfälle zu vermeiden!
- Die Kanten nicht berühren, um Schnittverletzungen zu vermeiden.
- Den Kantenschutz anbringen, wenn das Gerät nicht verwendet wird.
- Auf genügend Sicherheitsabstand achten, sodass der Benutzer und andere Personen nicht verletzt werden.
- Das Gerät nicht benutzen, wenn es beschädigt ist.
- Keine Änderungen am Gerät und Zubehör vornehmen und nicht versuchen, es zu reparieren. Bei Schäden den Kundenservice kontaktieren.
- Auch bei bestimmungsgemäßer Verwendung des Gerätes und bei Beachtung der Sicherheitshinweise, können noch Restrisiken auftreten. Daher immer aufmerksam und vorsichtig im Umgang mit dem Gerät sein!

HINWEIS – Risiko von Material- und Sachschäden

- Den Stiel immer trocken und frei von Fett halten.
- Das Gerät nicht im Regen stehen lassen. Das Gerät schützen vor: Feuer, langanhaltender Feuchtigkeit und Nässe.
- Kein zusätzliches Zubehör verwenden, das nicht vom Hersteller empfohlen wird.
- Keine schweren Gegenstände auf das Gerät legen oder stellen.
- Zum Reinigen keine ätzenden oder scheuernden Reinigungsmittel verwenden. Diese können die Oberfläche beschädigen.

Lieferumfang

1 x RUWI Multiharke

1 x Wichtige Hinweise zum Gebrauch

Das Gerät auf Transportschäden überprüfen. Falls das Gerät Schäden aufweisen sollte, nicht(!) verwenden, sondern den Kundenservice kontaktieren.

Geräteübersicht

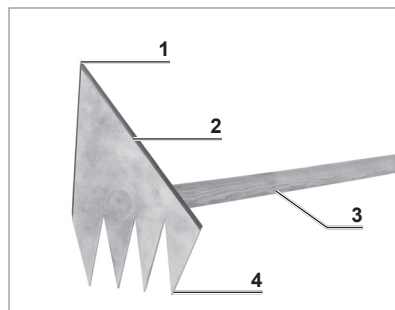

- 1 Spitzhacke
- 2 Kante zum Abhacken von Getrüpp etc. und Ebenen von Erde
- 3 Stiel
- 4 Zinken zum Jäten, Abtrennen, Zerkleinern und Aufnehmen von Unkraut und Erde

Material: Kopf aus poliertem Edelstahl;
Stiel aus Echtholz

Entsorgung



Das Verpackungsmaterial umweltgerecht entsorgen und der Wertstoffsammlung zuführen.

Soll das Gerät nicht mehr verwendet werden, auch dieses umweltgerecht entsorgen.

Kundenservice / Importeur:

DS Produkte GmbH, Am Heisterbusch 1, 19258 Gallin, Deutschland • ☎ +49 38851 314650 *)

*) 0 – 30 Ct. / Min. in das dt. Festnetz. Kosten variieren je nach Anbieter.

Alle Rechte vorbehalten.

Z 06871 M DS V2 0918

Article number 06871

Dear Customer,

We are delighted that you have chosen the **RUWI multi-rake**.

Before using the device for the first time, read through the following safety instructions carefully and follow them.

If you have any questions, contact the customer service department via our website: **www.ruwi-multiharke.de**

Explanation of the Symbols and Signal Words



Danger symbols: This symbol indicates dangers of injury. Read through the associated safety instructions carefully and follow them.

CAUTION warns of slight to moderate injuries

NOTICE warns of damage to property

Intended Use

- This device is intended to be used for various gardening tasks. Among other things, the device can be used for clearing undergrowth, weeding, breaking up the soil, digging planting holes, pressing down the soil, creating seed and plant cavities, levelling beds, and tidying up gaps and edges.
- The device should only be used as described in these instructions. Any other use is deemed to be improper.
- The device is for personal domestic use only and is not intended for commercial applications.
- The following are excluded from the warranty: all defects caused by improper handling, damage or unauthorised attempts at repair. This also applies to normal wear and tear.

Safety Instructions



CAUTION – Danger of Injury!

- This device is not intended to be used by people (including children) with limited sensory or mental capabilities or who lack the necessary experience and / or knowledge. Children must be supervised to ensure that they do not play with the device.
- Store the device out of the reach of children and animals.
- The edges of the device are extremely sharp. Wear sturdy shoes to prevent accidents while using the device!
- Do not touch the edges to prevent cut injuries.
- Attach the edge guard when the device is not being used.
- Make sure you maintain a sufficiently safe gap so that the user and other people are not injured.
- Do not use the device if it is damaged.
- Do not make any changes to the device and accessories and do not attempt to repair it. In the event of any damage, please contact our customer service department.
- Even if the device is used in the designated way and the safety instructions are observed, residual risks may still arise. You should therefore always be attentive and careful when handling the device!

NOTICE – Risk of Damage to Material and Property

- Always keep the handle dry and free of any grease.
- Do not leave the device standing in the rain. Protect the device from: fire, persistent moisture and wet conditions.
- Do not use any additional accessories not recommended by the manufacturer.
- Do not lay or place any heavy objects on the device.
- Do not use any caustic or abrasive cleaning agents for cleaning. These can damage the surface.

Items Supplied

1 x RUWI multi-rake

1 x Important instructions for use

Check the device for any transport damage. If you find any damage to the device, do not use it (!), but contact our customer service department.

Device Overview

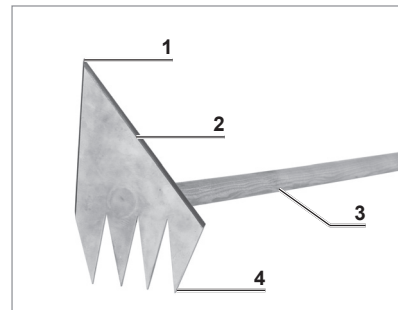

- 1 Pickaxe
- 2 Edge for chopping down undergrowth etc. and levelling soil
- 3 Handle
- 4 Prongs for weeding, clipping, chopping up and picking up weeds and soil

Material: head made of polished stainless steel;
handle made of solid wood

Disposal



Dispose of the packaging material in an environmentally friendly manner and take it to a recycling centre.

If the device is no longer going to be used, dispose of it in an environmentally friendly manner as well.

Customer Service / Importer:

DS Produkte GmbH, Am Heisterbusch 1, 19258 Gallin, Germany • ☎ +49 38851 314650 *)

*) Calls to German landlines are subject to charges. The cost varies depending on the service provider.

All rights reserved.

Z 06871 M DS V2 0918

Référence article 06871

Chère cliente, cher client,

Nous vous félicitons d'avoir fait l'acquisition de ce **râteau multi-fonctions RUWI**.

Avant la première utilisation de l'outil, veuillez lire attentivement et observer les consignes de sécurité ci-après.

Pour toute question, veuillez contacter le service après-vente depuis notre site Internet : www.ruwi-multiharke.de

Explication des symboles et des mentions d'avertissement



Mention de danger : ce symbole indique les risques de blessures. Lisez et observez attentivement les consignes de sécurité correspondantes.

ATTENTION Vous avertit d'un risque de blessures bénignes ou de moyenne gravité

AVIS Vous avertit d'un risque de dégâts matériels

Utilisation conforme

- Cet outil est destiné à l'exécution de diverses tâches de jardinage. Cet outil permet entre autres de débroussailler, de désherber, d'ameublir le sol, de creuser des trous de plantation, de tasser la terre, de creuser des sillons pour l'ensemencement et la plantation, d'égaliser les plates-bandes et de nettoyer les joints et les bordures.
- L'outil doit être utilisé uniquement tel qu'indiqué dans le présent mode d'emploi. Toute autre utilisation est considérée comme non conforme.
- L'outil est conçu pour un usage domestique, non professionnel.
- Tout défaut imputable à une utilisation non conforme, à une détérioration ou à des tentatives de réparation est exclu de la garantie. L'usure normale est également exclue de la garantie.

Consignes de sécurité



ATTENTION – Risque de blessure !

- Cet outil n'est pas conçu pour une utilisation par des personnes (enfants y compris) ne disposant pas de toute leur intégrité sensorielle ou mentale ou bien manquant d'expérience ou de connaissances. Surveillez les enfants pour vous assurer qu'ils ne jouent pas avec cet outil.
- Conservez l'outil hors de portée des enfants et des animaux.
- Les arêtes de l'outil sont tranchantes. Afin d'éviter tout accident, le port de chaussures rigides est recommandé pendant l'utilisation de l'outil.
- Ne touchez pas les arêtes afin d'éviter toute coupure.
- Appliquez la protection sur les arêtes lorsque l'outil n'est pas utilisé.
- Veillez à respecter une distance de sécurité suffisante de sorte à ce que l'utilisateur et les autres personnes ne se blessent pas.
- N'utilisez pas l'outil s'il est endommagé.
- N'apportez aucune modification à cet outil et à ses accessoires et ne tentez pas de les réparer. En cas d'endommagement, contactez le service après-vente.
- Même en cas d'utilisation conforme de l'outil et malgré le respect intégral des consignes de sécurité, des risques résiduels subsistent. Vous devez donc toujours rester attentif et faire preuve de prudence lorsque vous manipulez cet outil.

REMARQUE – Pour éviter tout risque de dégâts matériels

- Veillez à ce que le manche reste toujours sec et qu'il ne soit pas graisseux.
- N'exposez pas l'outil à la pluie. Tenez l'outil à l'écart du feu, de l'humidité prolongée et de la pluie.
- N'utilisez pas d'autres accessoires que le fabricant n'aurait pas recommandés.
- Ne déposez pas d'objets lourds sur l'outil.
- Pour le nettoyage, n'utilisez pas de produits corrosifs ou abrasifs qui risqueraient d'endommager les surfaces.

Composition

1 x râteau multifonctions RUWI

1 x Consignes d'utilisation importantes

Assurez-vous que l'outil ne présente pas de dommages imputables au transport. Si l'outil présente des dommages, ne l'utilisez pas et contactez le service après-vente.

Vue générale de l'outil

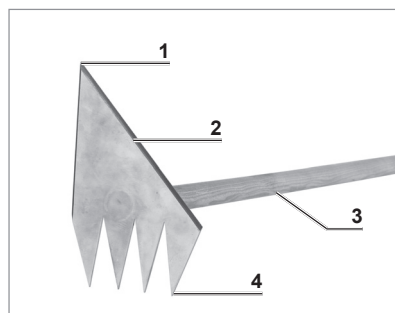

- 1 Pioche
- 2 Arête servant au débroussaillage, à l'égalisation de la terre, etc.
- 3 Manche
- 4 Fourches pour désherber, couper, broyer et récupérer les mauvaises herbes et la terre

Matériau : Tête en acier inoxydable poli
Manche en bois véritable

Mise au rebut



Débarrassez-vous des matériaux d'emballage dans le respect de l'environnement en les déposant à un point de collecte prévu à cet effet.

Si vous n'utilisez plus l'outil, veillez à l'éliminer dans le respect de l'environnement.

Service après-vente / importateur :

DS Produkte GmbH, Am Heisterbusch 1, 19258 Gallin, Allemagne • ☎ +49 38851 314650 *)

*) Prix d'un appel vers le réseau fixe allemand. Coût variable selon le prestataire.

Tous droits réservés.

Z 06871 M DS V2 0918

Artikelnummer 06871

Geachte klant,

Wij danken u dat u hebt gekozen voor de aankoop van de **RUWI multihark**.

Gelieve vóór het eerste gebruik van het apparaat de onderstaande veiligheidsaanwijzingen zorgvuldig door te lezen en deze te bewaren.

Mocht u vragen hebben, neem dan contact op met de klantenservice via onze website: www.ruwi-multiharke.de

Uitleg van de symbolen en signaalwoorden



Gevarensymbolen: dit symbool wijst op verwondingsgevaar. De bijbehorende veiligheidsinstructies aandachtig doorlezen en opvolgen.

VOORZICHTIG waarschuwt voor licht tot gemiddeld letsel

LET OP waarschuwt voor materiële schade

Doelmatig gebruik

- Dit apparaat is bedoeld voor diverse tuinwerkzaamheden. Met het apparaat kunt u o.a. struikgewas rooien, onkruid wieden, de bodem losmaken, plantgaten graven, aarde aandrukken, zaaien plantgeulen trekken, perken egaliseren, voegen en randen schoonmaken.
- Gebruik het apparaat uitsluitend zoals beschreven in de handleiding. Elk ander gebruik geldt als niet-doelmatig.
- Het apparaat is bedoeld voor particulier gebruik, niet voor commerciële doeleinden.
- Alle gebreken die zijn terug te voeren op ondeskundige behandeling, beschadiging of reparatiepogingen, zijn uitgesloten van de garantie. Dit geldt ook voor de normale slijtage.

Veiligheidsaanwijzingen



VOORZICHTIG – Gevaar voor verwondingen!

- Dit apparaat is niet bedoeld om te worden gebruikt door personen (inclusief kinderen) met beperkte sensorische of geestelijke capaciteiten of bij gebrek aan ervaring en/of kennis. Kinderen moeten onder toezicht staan om ervoor te zorgen dat zij niet met het apparaat spelen.
- Het apparaat bewaren op een plaats die ontoegankelijk is voor kinderen en dieren.
- De randen van het apparaat zijn extreem scherp. Tijdens het gebruik van het apparaat stevig schoeisel dragen om ongevallen te voorkomen!
- De randen niet aanraken om snijwonden te voorkomen.
- De randbescherming aanbrengen, wanneer het apparaat niet wordt gebruikt.
- Let op voldoende veiligheidsafstand zodat de gebruiker en andere personen niet gewond raken.
- Gebruik het apparaat niet wanneer het is beschadigd.
- Geen veranderingen aanbrengen aan het apparaat en toebehoren en niet proberen om het te repareren. Neem in geval van schade contact op met de klantenservice.
- Ook bij gebruik volgens de voorschriften van het apparaat en bij het opvolgen van de veiligheidsaanwijzingen, kunnen er nog restrisico's optreden. Ga dus altijd geconcentreerd en voorzichtig om met het apparaat!

LET OP – Risico op materiële schade

- Houd de steel altijd droog en vetvrij.
- Het apparaat niet in de regen laten staan. Het apparaat beschermen tegen: vuur, lang aanhoudend vocht en natheid.
- Geen extra toebehoren gebruiken die niet door de fabrikant worden aanbevolen.
- Geen zware voorwerpen op het apparaat leggen of plaatsen.
- Gebruik voor het reinigen geen bijtende of schurende reinigingsmiddelen. Deze kunnen het oppervlak beschadigen.

Leveringsomvang

1 x RUWI multihark

1 x belangrijke aanwijzingen voor het gebruik

Controleer het apparaat op transportschade. Mocht het apparaat schade vertonen, gebruik het dan niet (!) maar neem contact op met de klantenservice.

Apparaatoverzicht

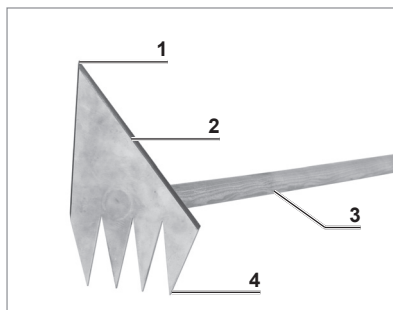

- 1 Punthouweel
- 2 Rand voor het afhaken van struikgewas etc. en voor het egaliseren van aarde
- 3 Steel
- 4 Tandens voor het wieden, afrukken, fijnmaken en opnemen van onkruid en aarde

Materiaal: Kop van gepolijst roestvrij staal;
steel van echt hout

Afvoeren



Verwijder het verpakkingsmateriaal op milieuvriendelijke wijze en breng deze naar een recyclepunt.

Mocht het apparaat niet meer worden gebruikt, ook deze op milieuvriendelijke wijze afvoeren.

Klantenservice / importeur:

DS Produkte GmbH, Am Heisterbusch 1, 19258 Gallin, Duitsland • ☎ +49 38851 314650 *)

*) Bellen naar Duitse vaste lijnen is niet gratis. Kosten variëren per aanbieder.

Alle rechten voorbehouden.