

Sehr geehrte Kundin, sehr geehrter Kunde,
wir freuen uns, dass Sie sich für diesen **Spray-Mopp** entschieden haben. Sollten Sie Fragen haben, kontaktieren Sie den Kundenservice über unsere Website: www.service-shopping.de

Erklärung der Symbole und Signalwörter



Gefahrenzeichen: Die dazugehörigen Sicherheitshinweise aufmerksam durchlesen und befolgen.

WARNUNG warnt vor *möglichen* schweren Verletzungen und Lebensgefahr

WICHTIGE HINWEISE

- **WARNUNG – Erstickungsgefahr!** Das Verpackungsmaterial von Kindern und Tieren fernhalten.
- Dieser Artikel ist zum feuchten Reinigen von glatten Oberflächen (Fußböden, Treppen etc.) geeignet.
- Der Artikel ist für den privaten Hausgebrauch, nicht für eine gewerbliche Nutzung konzipiert. Nur wie in der Anleitung beschrieben nutzen. Jede weitere Verwendung gilt als bestimmungswidrig.
- Von der Gewährleistung ausgeschlossen sind alle Mängel, die durch unsachgemäße Behandlung, Beschädigung oder Reparaturversuche entstehen. Dies gilt auch für den normalen Verschleiß.
- Nur Zubehörteile vom Hersteller verwenden.
- Den Artikel schützen vor: Stößen, Feuer, Wärmequellen, dauerhafter Sonneneinstrahlung, starken Temperaturschwankungen.
- Den Artikel direkt nach jedem Gebrauch reinigen, um Keimbildung zu vermeiden.

Lieferumfang und Artikelübersicht

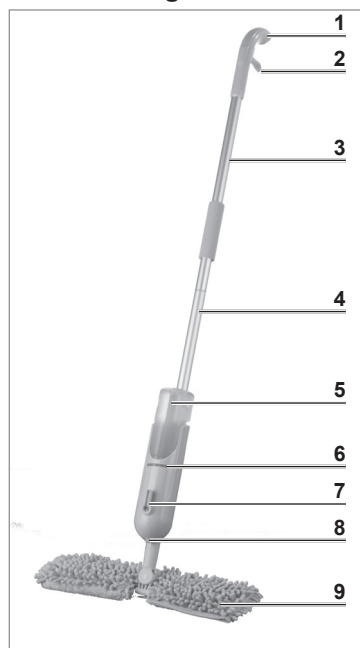

- 1 Handgriff
- 2 Sprühauslöser
- 3 Oberer Stiel
- 4 Unterer Stiel
- 5 Behälter Wasser / Reinigungsmittel (je max. 165 ml)
- 6 Sprühkopf
- 7 Schalter / /
- 8 Sprühdüse
- 9 Reinigungsfuß und 2 x Bodentuch (mit 2 Seiten: Chenille und Koralle)

Vor dem ersten Gebrauch



Wasserrückstände im Wasserbehälter sind auf Qualitätsprüfungen zurückzuführen.

1. Alle eventuellen Schutzfolien bzw. Aufkleber entfernen. Den Lieferumfang auf mögliche Transportschäden überprüfen. Sollte ein Transportschaden vorliegen, den Artikel nicht (!) verwenden, sondern an den Kundenservice wenden.
2. Den oberen (3) und unteren (4) Stiel sowie den Reinigungsfuß (9) zusammenstecken. Alle Teile müssen einrasten.

Benutzung



BEACHTEN!

- Bei der Reinigung von Laminatböden darauf achten, dass nicht zu viel Reinigungsflüssigkeit auf den Boden gesprüht wird, da ansonsten das Laminat aufquellen könnte!



1. Beide Behälter (5) nach oben aus dem Sprühkopf (6) herausziehen.
2. Die Deckel von den Behältern abschrauben.
3. Je nach Wunsch Wasser und / oder flüssige Reinigungsmittel in die Behälter füllen.
4. Die Deckel wieder auf die Behälter schrauben und diese mit den Deckeln voran in den Sprühkopf stecken. Sie müssen einrasten.
5. Den Schalter / / (7) auf die gewünschte Position stellen.

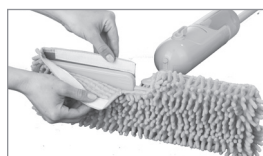

6. Das Bodentuch um den Reinigungsfuß (9) legen und den Klettverschluss schließen.
7. Nun kann mit der Fußbodenreinigung gestartet werden: Einige Male den Sprühauslöser (2) drücken, um den Boden zu befeuchten.

8. Mit dem Bodentuch über den nassen Boden wischen. Bei Bedarf nachsprühen.



9. Den Reinigungsfuß umklappen, den Schalter auf stellen, damit kein Wasser / Reinigungsmittel auslaufen kann, und den nassen Boden trockenwischen.
 - Bei der Reinigung von größeren Flächen muss der Wasserbehälter ggf. zwischendurch aufgefüllt werden.

Nach der Benutzung

1. **Die Behälter (5) nach der Benutzung immer komplett leeren!** Mit klarem Wasser ausspülen. Trocknen lassen, bevor sie zur Aufbewahrung verschlossen werden.
2. Das Bodentuch abnehmen. Gemäß der Waschinweise auf dem Etikett waschen. Es kann in der Waschmaschine gewaschen werden. **Keinen Weichspüler verwenden**, da dies die Saugkraft des Bodentuchs reduzieren kann! Das Bodentuch anschließend an der Luft trocknen lassen.
3. Die übrigen Mopp-Teile bei Bedarf mit einem feuchten Tuch und ggf. einem milden Reinigungsmittel reinigen. **Keine ätzenden oder scheuernden Reinigungsmittel oder Reinigungs pads verwenden!**
4. Wenn alle Teile trocken sind, den Artikel an einem sauberen, trockenen, frostfreien für Kinder und Tiere unzugänglichen Ort verstauen.
 - Zum Auseinandernehmen des Mopps, die Rastnasen am Stiel (3, 4) und Reinigungsfuß (9) drücken und gleichzeitig die Teile auseinanderziehen.

Entsorgung



Die Verpackung und den Artikel umweltgerecht entsorgen und der Wertstoffsammlung zuführen.

Kundenservice / Importeur:

DS Produkte GmbH, Am Heisterbusch 1, 19258 Gallin, Deutschland • +49 38851 314650 *)

*) 0 – 30 Ct./Min. in das dt. Festnetz. Kosten variieren je nach Anbieter.

Alle Rechte vorbehalten.

Z 05226 M DS V1.1 1018

Dear Customer,

We are delighted that you have chosen this **spray mop**. If you have any questions, contact the customer service department via our website: www.service-shopping.de

Explanation of Symbols and Signal Words



Danger symbols: Read through the associated safety notices carefully and follow them.

WARNING warns of possible serious injuries and danger to life.

IMPORTANT NOTES



■ **WARNING – Danger of suffocation!** Keep the packaging material away from children and animals.

- This article is suitable for the damp cleaning of smooth surfaces (floors, stairs etc.).
- The product is designed for private household use, not for commercial use. Only use the article for the intended purpose. Any other use is deemed to be improper.
- The following are excluded from the warranty: all defects caused by improper handling, damage or unauthorised attempts at repair. This also applies to normal wear and tear.
- Only use accessories from the manufacturer.
- Protect the product from: impacts, fire, heat sources, constant sunlight, severe changes in temperature.
- Clean the product directly after each use to prevent germ formation.

Items Supplied and Article Overview

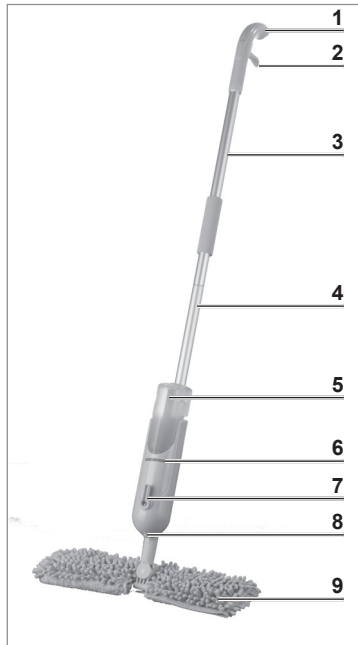

- 1 Handle
- 2 Spray trigger
- 3 Upper shaft
- 4 Lower shaft
- 5 Containers water / detergent (each max. 165 ml)
- 6 Spray head
- 7 Switch
- 8 Spray nozzle
- 9 Cleaning foot and 2 x floor cloth (with 2 sides: chenille and coral)

Before Initial Use



Water residues in the water container are attributable to quality checks.

1. Remove all protective films and stickers that may be present. Check the items supplied for possible transport damage. If you should find any transport damage, do not use the article(!), but contact the customer service department immediately.
2. Plug together the upper (3) and lower (4) shaft and the cleaning foot (9). All parts must engage in one another.

Use



NOTE!

- Make sure when cleaning laminate floors that you do not spray too much cleaning liquid onto the floor as otherwise the laminate could swell!



1. Pull both containers (5) upwards out of the spray head (6).
2. Unscrew the lids from both containers.
3. Add water and / or liquid detergent to the containers, as desired.
4. Screw the lids back onto the containers and push them with the lids first into the spray head. Make sure that they lock in place.
5. Set the switch (7) to the required position.

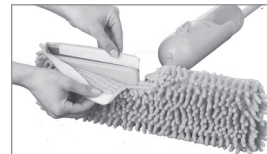

6. Place the floor cloth around the cleaning foot (9) and close the hook-and-loop fastener.
7. You can now start cleaning the floor: Press the spray trigger (2) a few times to make the floor damp.
8. Mop the wet floor with the floor cloth. Spray a little more if necessary.
9. Turn over the cleaning foot, put the switch to the position , so that the water / detergent cannot leak, and then mop the wet floor until it is dry.
- If you are cleaning fairly large surfaces, the water container may need to be topped up in between times.



After Use

1. **Always fully empty the containers (5) after use!** Rinse them with clear water. Allow them to dry before you close them for safe storage.
2. Remove the floor cloth. Wash it in accordance with the washing instructions on the label. You can wash it in the washing machine. **Do not use any fabric softener** as this can reduce the suction of the floor cloth! Then allow the floor cloth to dry in the air.
3. Clean the other parts of the mop with a damp cloth and mild washing-up liquid if necessary. **Do not use any caustic or abrasive cleaning agents or cleaning pads!**
4. Once all parts are dry, store the article in a clean, dry, frost-free location that is out of the reach of children and animals.
- If you want to take the mop apart, press the locking lugs of the shaft (3, 4) and the cleaning foot (9) and pull the parts simultaneously to separate them.

Disposal



Dispose of the packaging and the article in an environmentally friendly manner and take them to a recycling centre.

Customer Service / Importer:

DS Produkte GmbH, Am Heisterbusch 1, 19258 Gallin, Germany • ☎ +49 38851 314650 *)

*) Calls to German landlines are subject to charges. The cost varies depending on the service provider.

All rights reserved.

Z 05226 M DS V1.1 1018

Chère cliente, cher client,
Nous vous félicitons d'avoir fait l'acquisition de ce **balai vaporisateur**. Pour toute question, contactez le service après-vente à partir de notre site Internet : **www.service-shopping.de**

Explication des symboles utilisés et es mentions d'avertissement



Mentions de danger : lisez et observez attentivement les consignes de sécurité correspondantes.

AVERTISSEMENT vous avertit d'un risque *potentiel* de blessures graves et mortelles

REMARQUES IMPORTANTES



■ **AVERTISSEMENT ! Risque d'asphyxie !** Tenez le matériau d'emballage éloigné des enfants et des animaux.

- Cet article sert au nettoyage humide de surfaces lisses (sols, escaliers, etc.).
- L'article est conçu pour un usage exclusivement domestique, non professionnel. Utilisez les articles aux seules fins stipulées. Toute autre utilisation est considérée comme non conforme.
- Tout défaut imputable à une utilisation non conforme, à une détérioration ou à des tentatives de réparation est exclu de la garantie. L'usure normale est également exclue de la garantie.
- Utilisez uniquement les accessoires du fabricant.
- Protégez l'article des chocs, du feu, des sources de chaleur, du rayonnement permanent du soleil et des fortes variations de température.
- Nettoyez l'article directement après l'usage pour prévenir la formation de germes.

Composition et vue générale de l'article

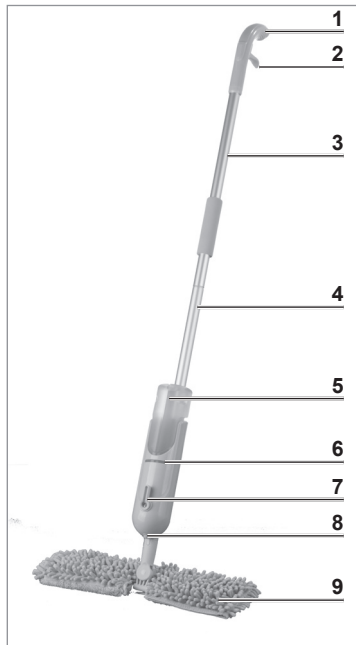

- 1 Poignée de préhension
- 2 Gâchette du pistolet
- 3 Manche supérieur
- 4 Manche inférieur
- 5 Réservoirs d'eau / détergent (chaque max. 165 ml)
- 6 Levier / /
- 7 Tête de vaporisation
- 8 Buse de vaporisation
- 9 Pied de nettoyage et 2 x lingette (avec 2 côtés : chenille et corail)

Avant la première utilisation



Les résidus d'eau dans le réservoir d'eau proviennent des tests de qualité effectués.

1. Enlevez tous les films protecteurs et les adhésifs éventuellement présents. Vérifiez que le contenu livré n'a souffert d'aucun dégât de transport. En cas de dommages subis au cours du transport, n'utilisez pas l'article, mais contactez immédiatement le service après-vente.
2. Assemblez le manche supérieur (3) et inférieur (4) en terminant par le pied de nettoyage (9). Toutes les pièces doivent bien s'emboîter.

Utilisation



À OBSERVER !

- Lors du nettoyage de sols stratifiés, veillez à ne pas vaporiser trop de liquide nettoyant sur le sol sans quoi le stratifié pourrait gonfler !



1. Tirez les deux réservoirs (5) vers le haut hors de la tête de vaporisation (6).
2. Dévissez les couvercles des réservoirs.
3. Remplissez les réservoirs selon vos besoins avec de l'eau et / ou le détergent liquide.

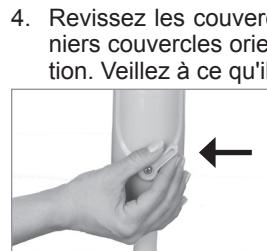

4. Revissez les couvercles sur les réservoirs et insérez ces derniers couvercles orientés vers l'avant dans la tête de vaporisation. Veillez à ce qu'ils s'enclenchent correctement.
5. Mettez le levier / / (7) sur la position souhaitée.



6. Placez la lingette autour du pied de nettoyage (9) et accrochez la bande autoagrippante.



7. Vous pouvez maintenant commencer le nettoyage du sol : appuyez plusieurs fois sur la gâchette du pistolet (2) pour humidifier le sol.
8. Passez la lingette sur le sol humide. Si besoin, vaporisez à nouveau.
9. Retournez le pied de nettoyage, mettez le levier pour éviter que l'eau / détergent puissent sortir, puis essuyez le sol humide pour le sécher.
- Pour le nettoyage de surfaces importantes, le réservoir d'eau devra de temps à autres être réapprovisionné.

Après utilisation

1. **Vidangez toujours intégralement les réservoirs (5) après chaque utilisation !** Rincez-les à l'eau claire. Laissez-les d'abord sécher avant de les refermer pour les ranger.
2. Retirez la lingette. Lavez-la conformément aux consignes de lavage indiquées sur l'étiquette. La lingette est lavable en machine. **N'utilisez pas d'adoucissant**, ceci pouvant réduire le pouvoir absorbant de la lingette. Laissez ensuite la lingette sécher à l'air libre.
3. Si besoin est, nettoyez les autres parties du balai avec un chiffon doux humidifié et éventuellement un produit nettoyant doux. **N'utilisez pas de produits de nettoyage corrosifs ou abrasifs ni de lingettes de nettoyage !**
4. Une fois toutes les pièces sèches, rangez l'article dans un endroit sec et propre, qui ne craint pas le gel et hors de portée des enfants et des animaux domestiques.
- Si vous souhaitez démonter le balai, appuyez sur les crans d'arrêt du manche (3, 4) et du pied de nettoyage (9) en désolidarisant simultanément les parties.

Mise au rebut



Débarrassez-vous de l'article et de son emballage dans le respect de l'environnement en le déposant à un point de collecte prévu à cet effet.

Service après-vente/importateur :

DS Produkte GmbH, Am Heisterbusch 1, 19258 Gallin, Allemagne • ☎ +49 38851 314650 *)

*) Prix d'un appel vers le réseau fixe allemand. Coût variable selon le prestataire.

Tous droits réservés.

Z 05226 M DS V1.1 1018

Geachte klant,

Wij zijn blij dat u hebt besloten tot de aankoop van deze **spray-mop**. Neem bij vragen contact op met de klantenservice via onze website: **www.service-shopping.de**

Uitleg van de symbolen en signaalwoorden



Geveersymbolen: de bijbehorende veiligheidsinstructies aandachtig doorlezen en opvolgen.

WAARSCHUWING waarschuwt voor *mogelijk* ernstig letsel en levensgevaar

BELANGRIJKE AANWIJZINGEN



- **WAARSCHUWING – verstikkingsgevaar!** Houd het verpakkingsmateriaal weg van kinderen en dieren.

- Dit artikel is geschikt voor het vochtig reinigen van gladde oppervlakken (vloeren, trappen etc.).
- Het artikel is ontworpen voor particulier gebruik, niet voor commerciële doeleinden. Gebruik het artikel alleen waarvoor het is bedoeld. Elk ander gebruik geldt als niet-doelmatig.
- Alle gebreken die zijn ontstaan door onvakkundige behandeling, beschadiging of reparatiepogingen, zijn uitgesloten van garantie. Dit geldt ook voor de normale slijtage.
- Gebruik alleen toebehoren van de fabrikant.
- Het artikel beschermen tegen: schokken, vuur, hitte, permanent zonlicht, extreme temperaturen.
- Reinig het artikel direct na elk gebruik om kiemvorming voor te komen.

Leveringsomvang en artikeloverzicht

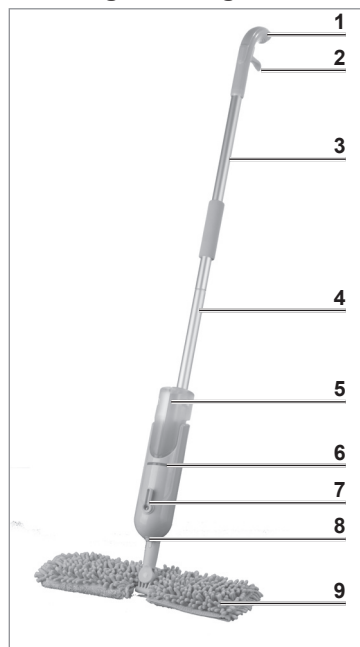

- 1 Handgreep
- 2 Sproeimechanisme
- 3 Bovenste steel
- 4 Onderste steel
- 5 Reservoirs voor water / reinigingsmiddel (elk max. 165 ml)
- 6 Schakelaar / /
- 7 Sproeikop
- 8 Sproeimondband
- 9 Reinigingsvoet en 2 x vloerdoek (met 2 zijden: Chenille en Koraal)

Vóór het eerste gebruik



Waterresten in het waterreservoir ontstaan door kwaliteitscontroles.

1. Verwijder alle eventuele beschermfolie resp. stickers. Controleer de leveringsomvang op mogelijke transportschade. Wanneer u transportschade constateert, gebruik het artikel dan niet(!), maar wendt u zich onmiddellijk tot de klantenservice.
2. Zet de bovenste (3) en onderste (4) steel alsook de reinigingsvoet (9) in elkaar. Alle onderdelen moeten vastklikken.

Gebruik



LET OP!

- Let er bij de reiniging van laminaatvloeren op dat u niet teveel reinigingsvloeistof op de vloer sproeit aangezien het laminaat anders zou kunnen opzwellen!



1. Trek beide reservoirs (5) omhoog uit de sproeikop (6).
2. Schroef de deksels van de reservoirs af.
3. Vul naar wens water en / of vloibaar reinigingsmiddel in de reservoirs.
4. Schroef de deksels weer op de reservoirs en bevestig ze met de deksels naar voren in de sproeikop. Let erop dat ze vastklikken.
5. Zet de schakelaar / / (7) op de gewenste positie.

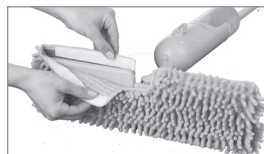
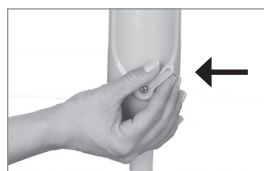

6. Plaats de vloerdoek om de reinigingsvoet (9) en sluit de klittenbandsluiting.
7. Nu kunt u beginnen met de vloerreiniging: druk enkele malen op het sproeimechanisme (2) om de vloer te bevochtigen.

8. Veeg de vloerdoek over de natte vloer. Sproei indien nodig nog wat na.



9. Klap de reinigingsvoet, zet de schakelaar op de positie , opdat geen water / reinigingsmiddel uitlekken kan, om en veeg de natte vloer droog.
- Bij de reiniging van grotere oppervlakken moet het waterreservoir eventueel tussendoor worden bijgevuld.

Na gebruik

1. **Leeg de reservoirs (5) na gebruik altijd volledig!** Spoel ze uit met schoon water. Laat ze drogen voordat u ze sluit om op te bergen.
2. Verwijder hiertoe de vloerdoek. Was het volgens de wasaanwijzingen op het etiket. U kunt het in de wasmachine wassen. **Gebruik geen wasverzachter**, aangezien dit de zuigkracht van de vloerdoek kan verminderen! Laat de vloerdoek vervolgens aan de lucht drogen.
3. Reinig de overige moponderdelen zo nodig met een vochtige doek en een mild reinigingsmiddel. **Gebruik geen bijtende of schurende reinigingsmiddelen of reinigingspads!**
4. Wanneer alle onderdelen droog zijn, bergt u het artikel op een schone, droge, roestvrije voor kinderen en dieren ontoegankelijke plaats op.
 - Indien u de mop uit elkaar wilt nemen, drukt u de nokjes van de steel (3, 4) en de reinigingsvoet (9) in en trekt u gelijktijdig de onderdelen uit elkaar.

Afvoeren



De verpakking en het artikel op milieuvriendelijke wijze afvoeren en na een recyclepunt brengen.

Klantenservice/importeur:

DS Produkte GmbH, Am Heisterbusch 1, 19258 Gallin, Duitsland • ☎ +49 38851 314650 *)

*) Niet gratis voor Duitse vaste lijnen. Kosten variëren per aanbieder.

Alle rechten voorbehouden.

Z 05226 M DS V1.1 1018